



# 南亞華麗板

## 一、沿革

✿自民國68年Q-BOX板產品推出以來迄今20餘年，由於無法自動化加工及共用木工五金零件，且板身肉厚較薄、賣相不佳等缺點，銷售量始終無法突破且有日趨下滑現象；而現有CULUCK板又因實心發泡，單位重量較重售價高無法與木材競爭，為改善上述現象並降低成本，藉由反覆以CULUCK板挖空實作樣品，測試自動封邊及鎖接等各種加工方式，訂出理想肉厚及肋距結構，經與專業人員檢討後，於2002年12月決定先開發558mm(w)\*18mm(h)規格之流理台、洗手台及衣櫃等之專用板。

✿推出後由於市場反應良好，實際加工與傳統Q-BOX板比較速度提高、產能加大及工繳降低，且外觀及質感可達木製系統家具水準，但廠商普遍反映規格不全，無法進一步拓展市場，經再與本公司輪模廠檢討後，2003年8月決定挑戰開發1220mm(w)\*18mm(h)及1220mm(w)\*30mm(h)模具，並經獲得長庚體系品質認可全面改用下，2003年12月要求再開發1220mm(w)\*24mm(h)規格產品模具。

# 組裝結構及自動封邊解說

圖 1



圖 2





圖 3

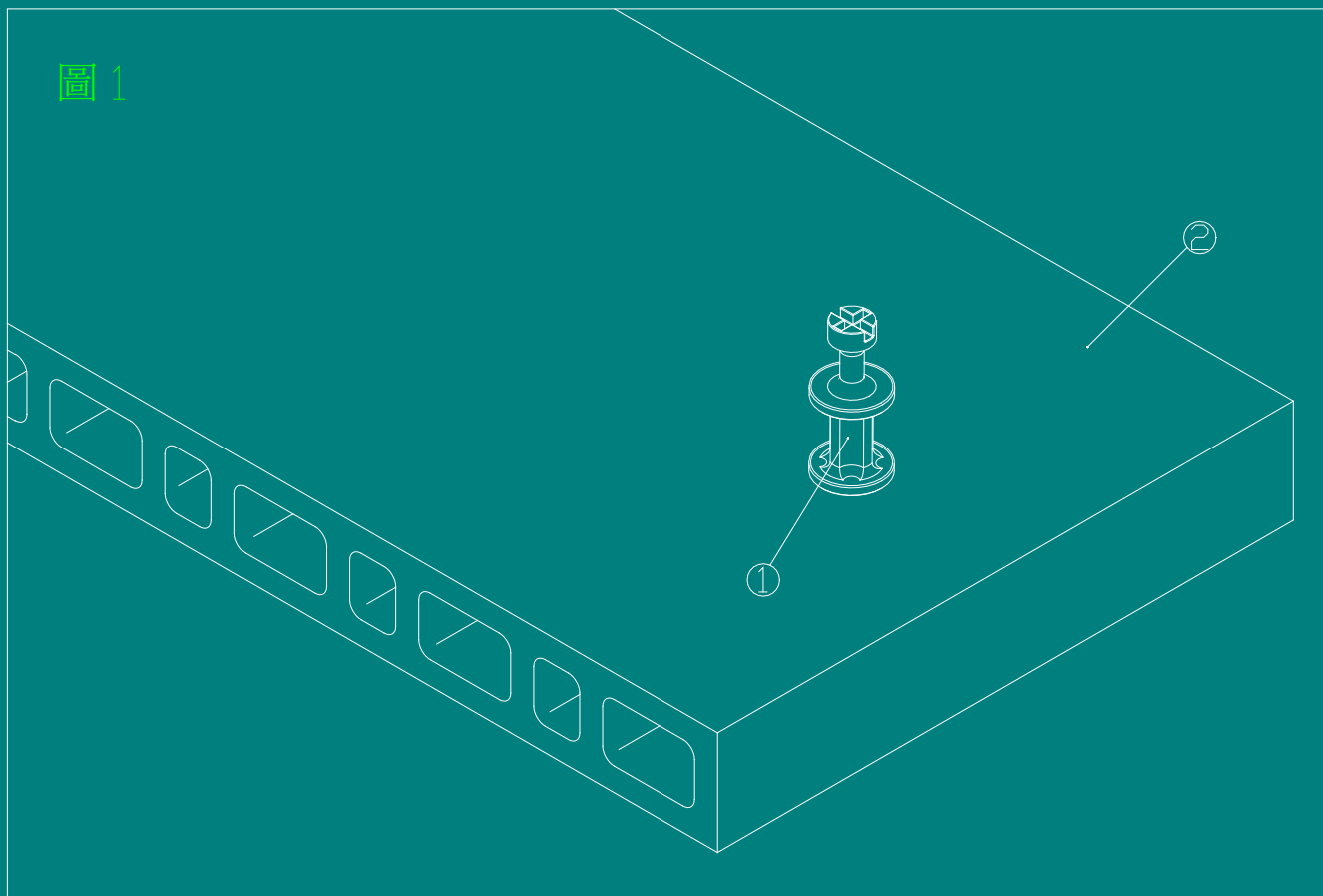
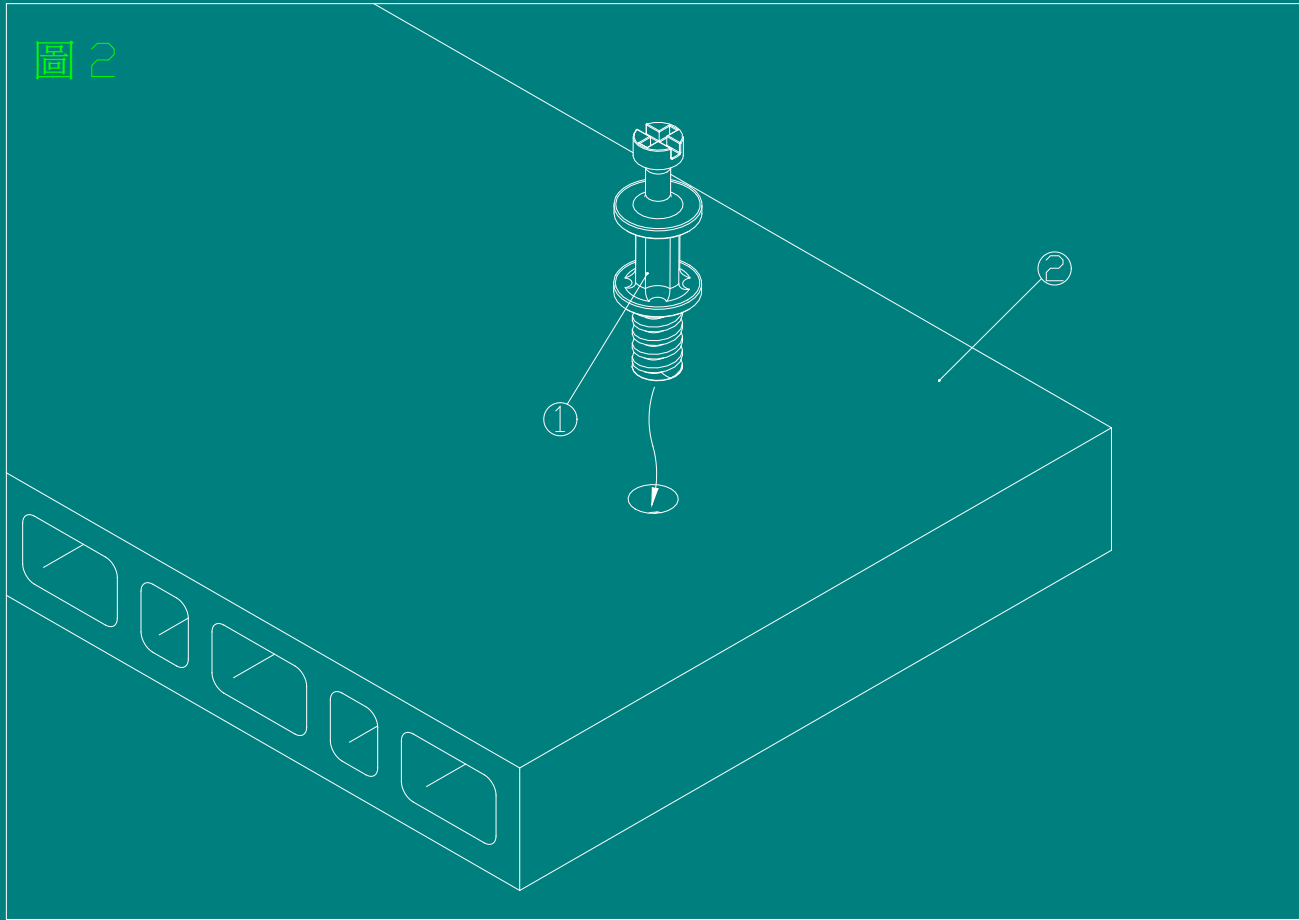

圖 4

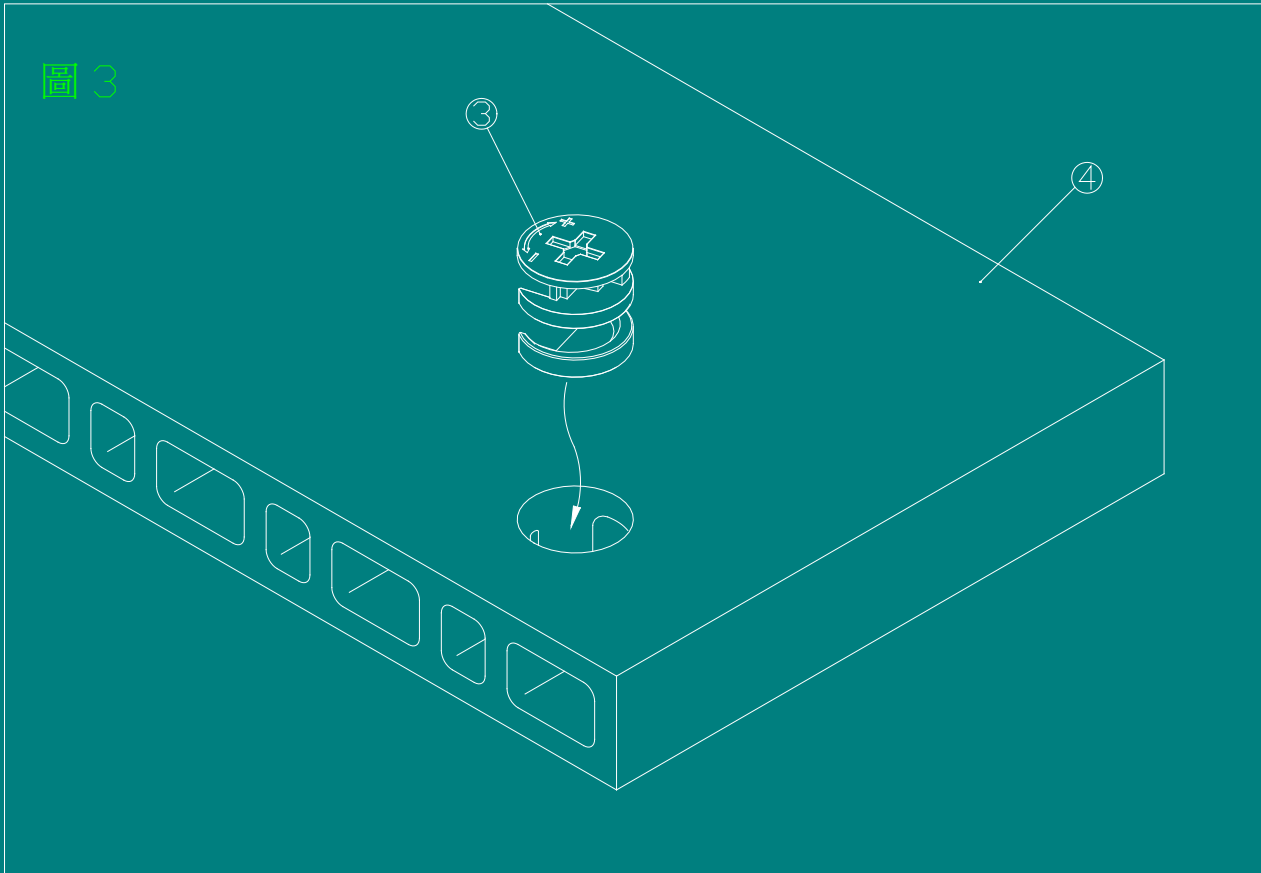

圖 5

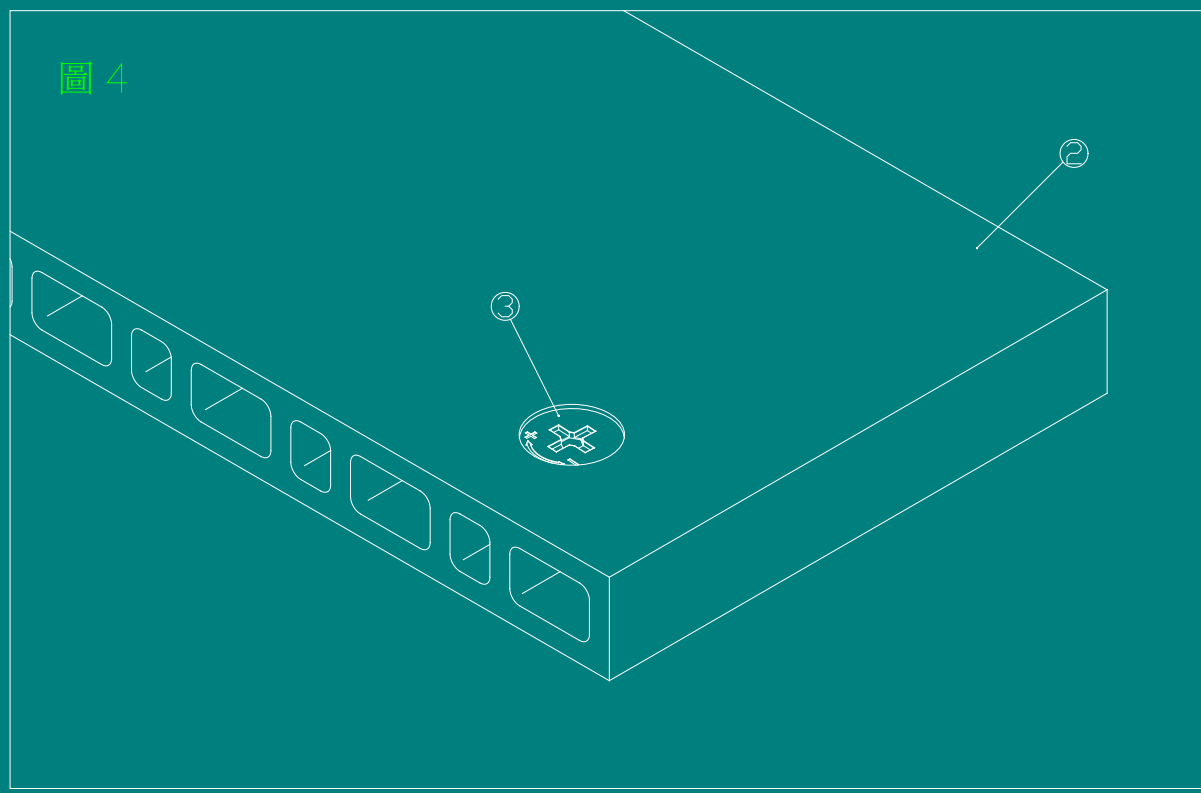

圖 7



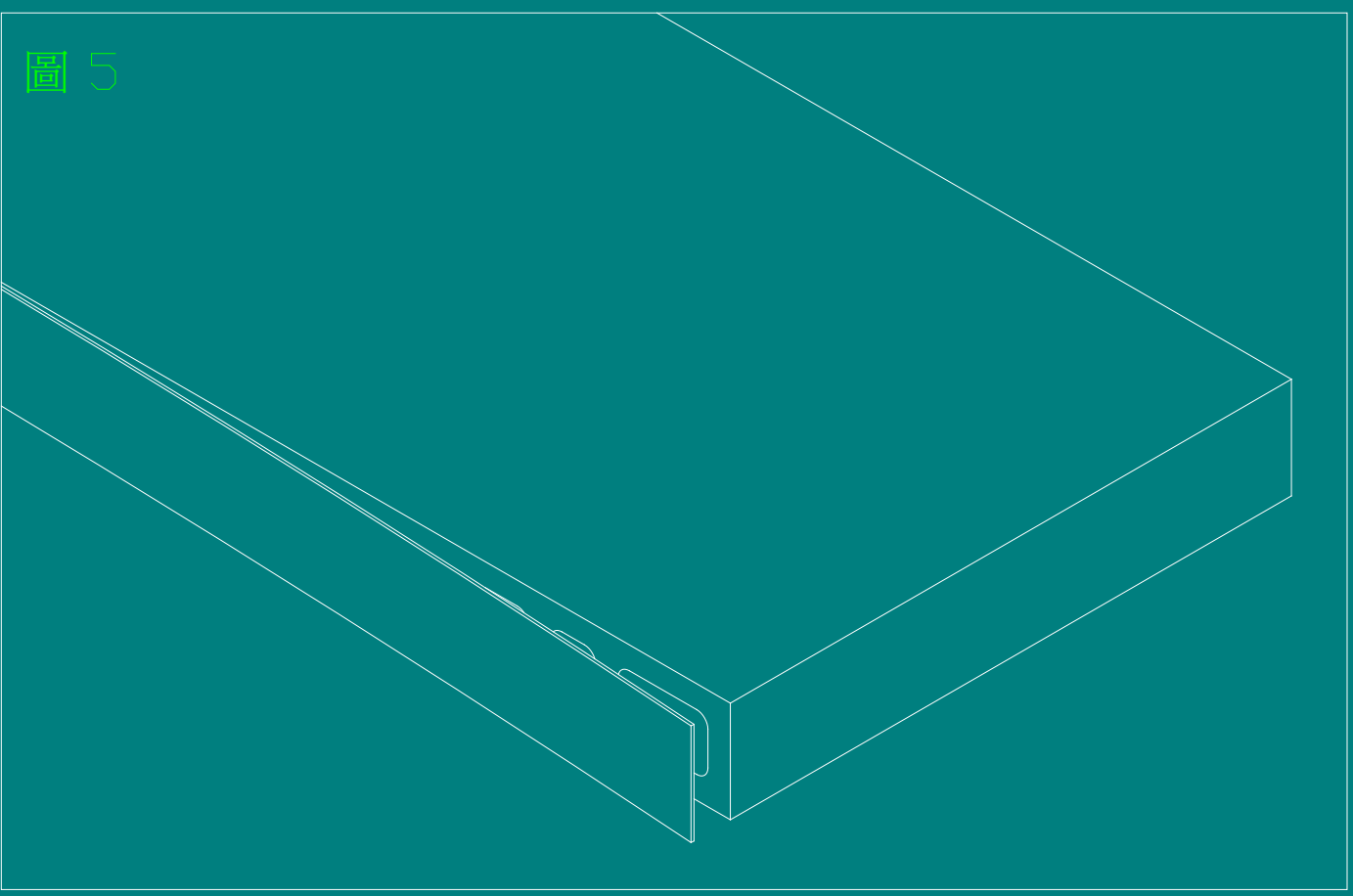



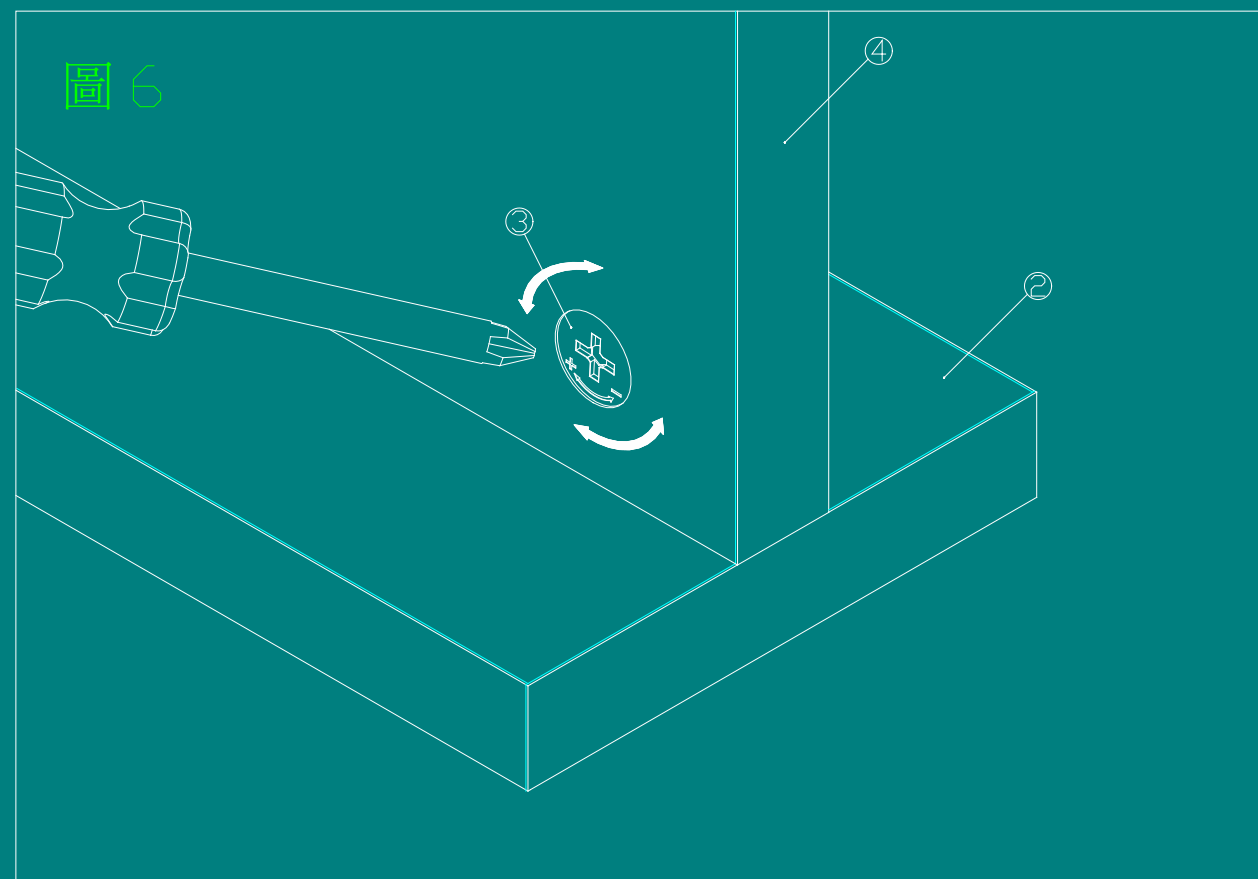
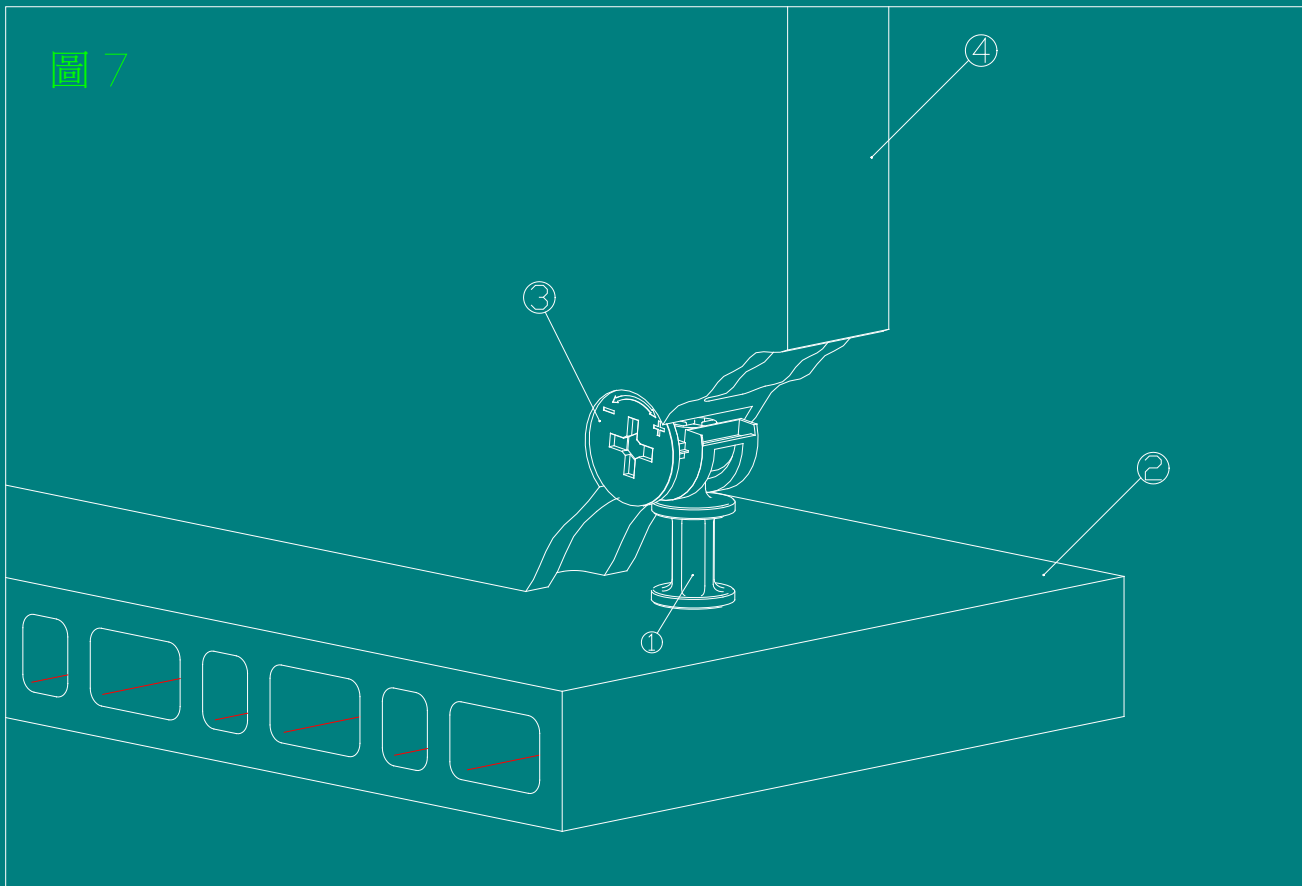

圖 9



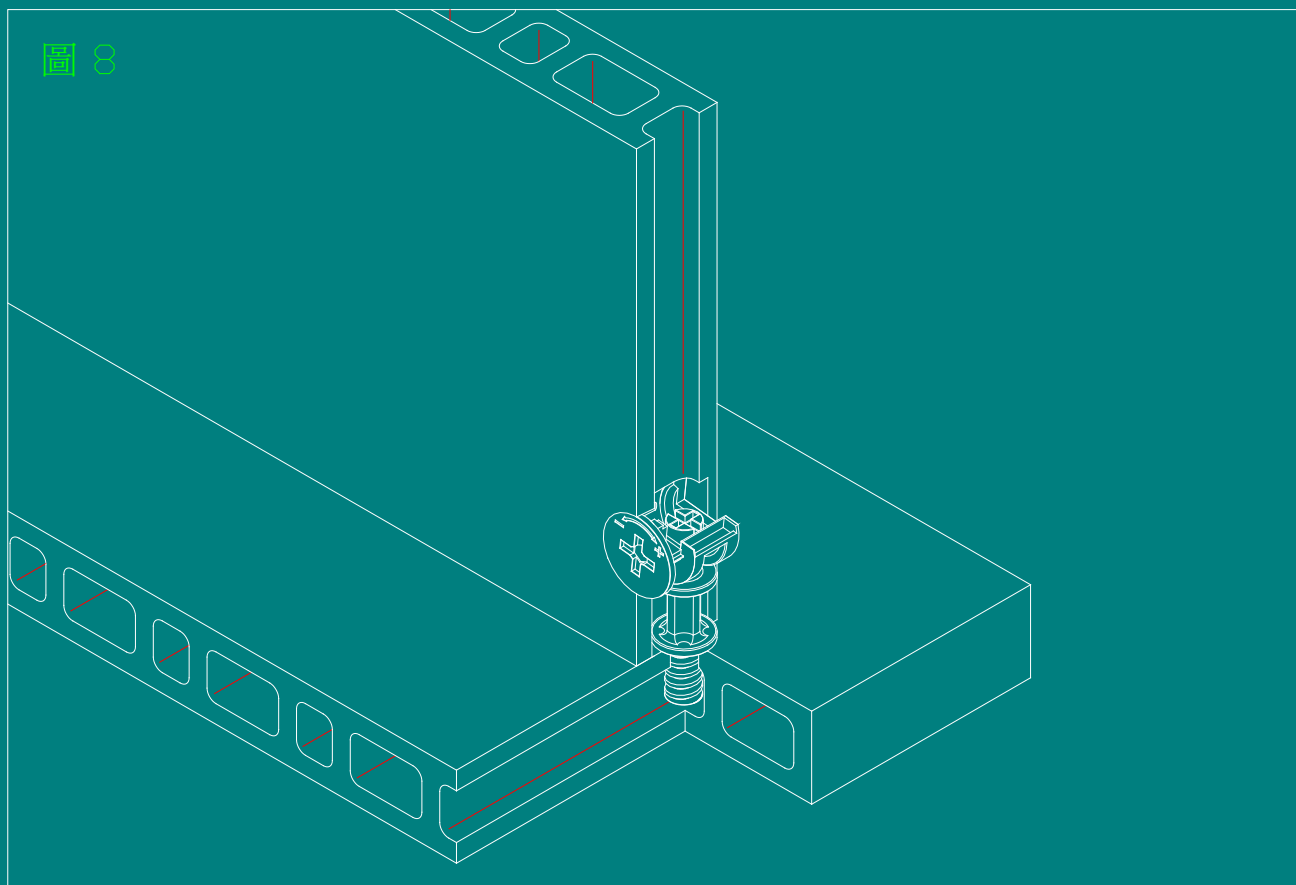
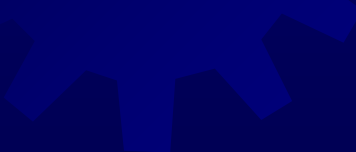
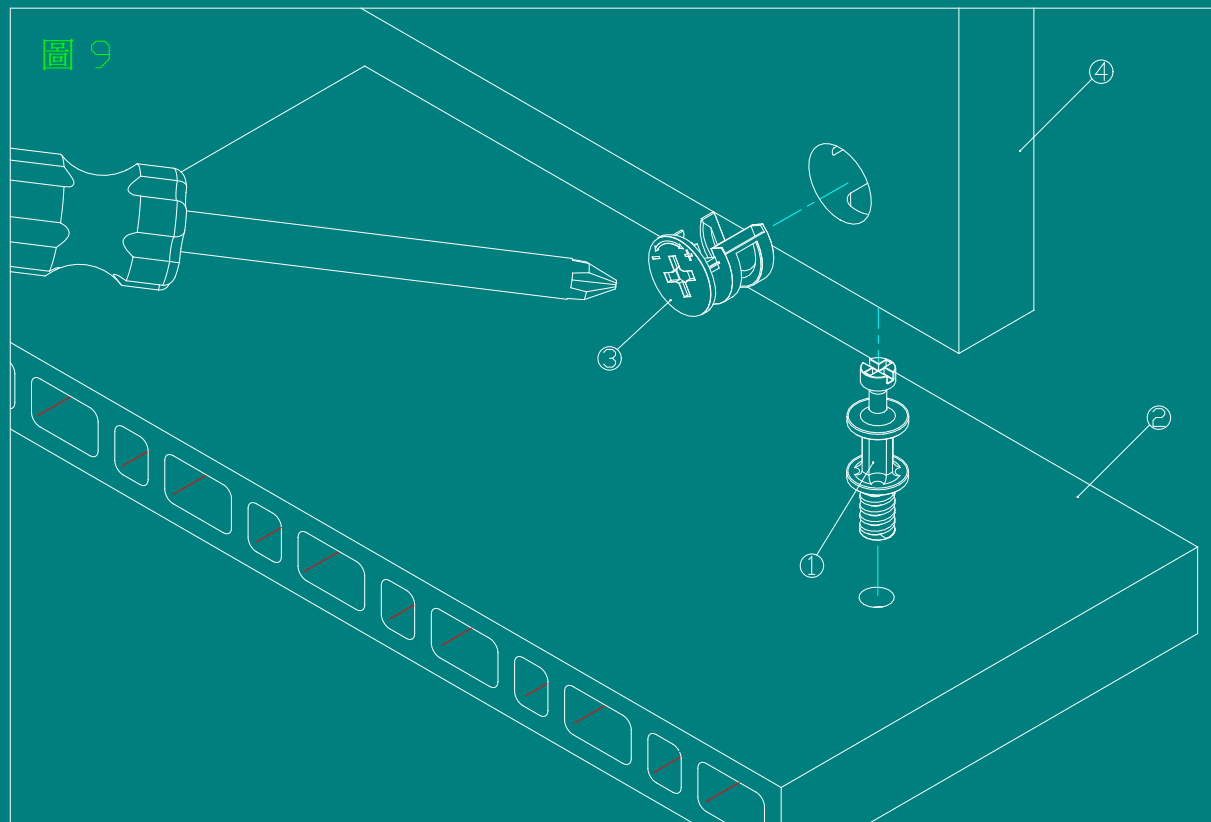

# 南亞華麗板產品種類

- ✦ 流理台系列
- ✦ 洗手台、浴廁吊櫃系列
- ✦ 浴廁搗擺系列
- ✦ 系統家具系列
- ✦ OA辦公室隔屏系列
- ✦ 醫院、學校系列
- ✦ 浴廁門、房間門扇系列

# 南亞華麗板與木芯板優缺點比較

## 流理台

材料種類	製作方式	優點	缺點
南亞華麗板製 (不含三機、 檯面)	1. 筒身外露側邊貼合膠布、美耐板或美耐皿紙，其餘以uv-curing處理 2. 五金配件等皆相同 3. 櫃身門扇可配合經銷商開發之組合門扇，降低成本	1. 防水、防蛀、抗化學性佳 2. 筒身板面可做防霉菌UV處理 3. 表面貼合層不會受潮剝離	1. 價位略高
18mm木芯板製 (不含三機、 檯面)	1. 木芯板表面均需貼合膠布、美耐板 2. 檯面、五金配件等皆相同	1. 單價較低	1. 不防水、易生霉、易蛀 2. 表面貼合層易受潮剝離 3. 使用壽命短

# 流理台系列



18mm華麗板貼合美耐皿  
紙

# 流理台系列



18mm華麗板貼合美耐皿

四周押出線板框材貼合美耐皿紙+中央發泡板貼合美耐皿紙

# 流理台系列



筒身霧面UV處理



門扇押出框中央可夾發泡板  
或各式玻璃材

# 流理台系列

完全防水

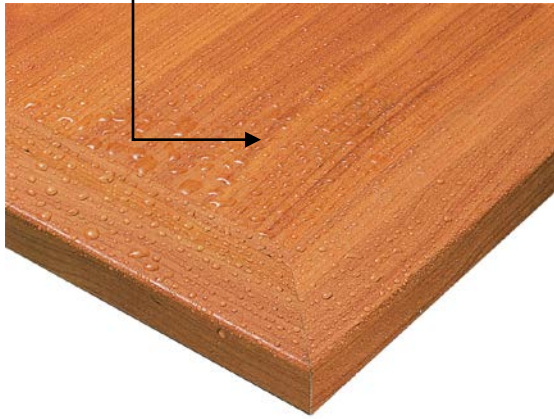

筒身霧面UV處理



# 長庚養生村實品屋流理台

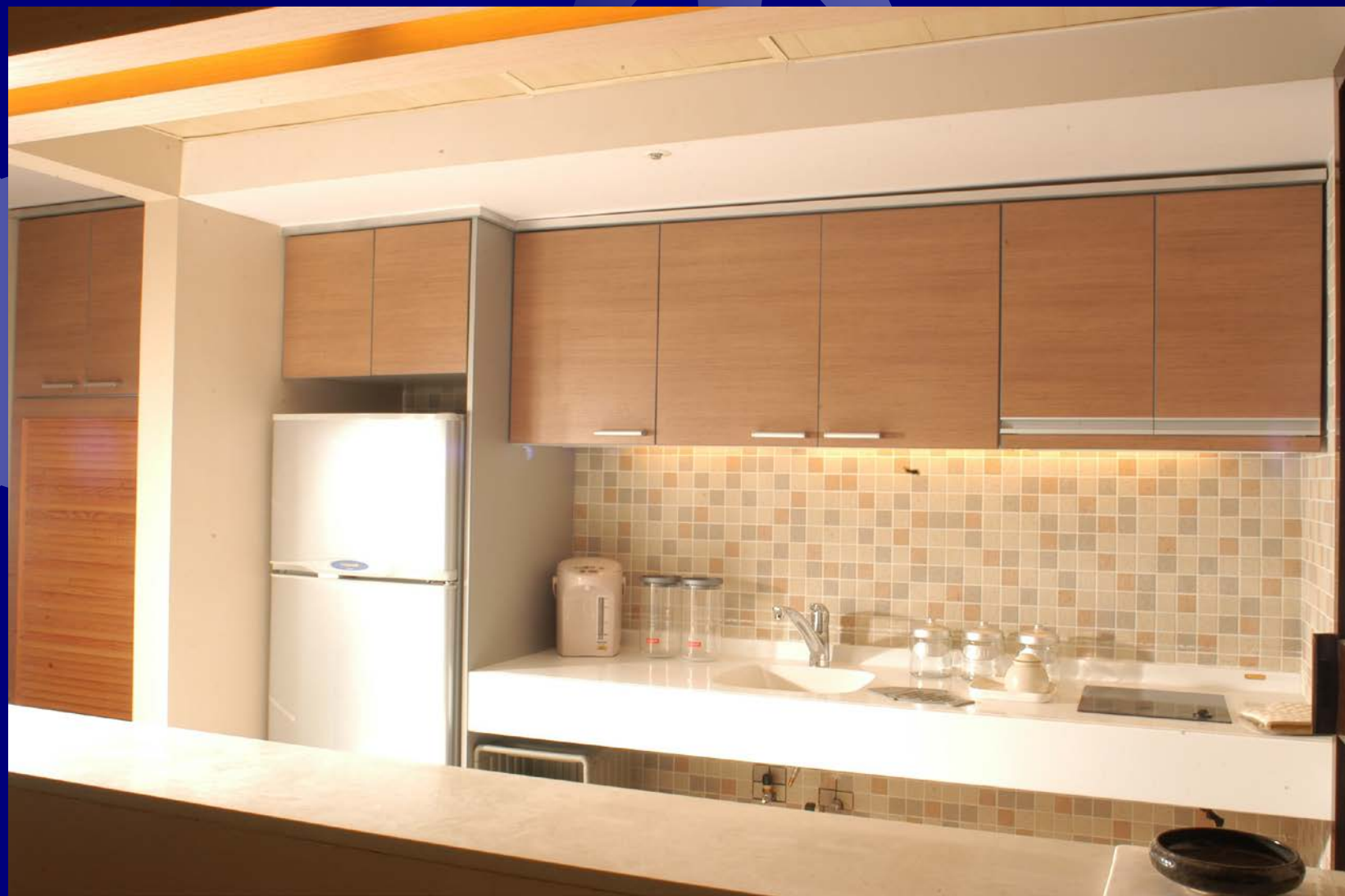

# 南亞華麗板與木芯板優缺點比較

## 洗手台、浴廁吊櫃系列

材料種類	製作方式	優點	缺點
南亞華麗板製	<ol style="list-style-type: none"><li>筒身外露側邊貼合膠布美耐板或美耐皿紙其餘以uv-curing處理</li><li>櫃身門扇可配合經銷商開發之組合門扇降低成本</li></ol>	<ol style="list-style-type: none"><li>防水、防蛀、抗化學性佳</li><li>筒身板面可做防霉菌UV處理</li><li>表面貼合層不會受潮剝離</li><li>產品使用壽命長</li></ol>	價位較高
18mm木芯板製	木芯板表面均需貼合膠布、美耐板	價位較低	<ol style="list-style-type: none"><li>不防水、易生霉、易蛀</li><li>表面貼合層易受潮剝離</li><li>使用壽命短</li></ol>

# 洗手台、浴廁吊櫃系列



浴室雙門吊櫃 表面考漆處理



浴室單門吊櫃 表面考漆處理

# 洗手台、浴廁吊櫃系列



洗手檯櫃 門片搭配押出框材



洗手檯櫃 表面貼合處理

# 洗手台、浴廁吊櫃系列



洗手檯櫃 表面貼合理



洗手檯櫃 表面考漆處理

# 洗手台、浴廁吊櫃系列



浴室吊櫃、洗手檯櫃系列產品

以上產品為人造石廠商『華實』公司配合製作

# 南亞華麗板與傳統板優缺點比較

## 浴廁搗擺系列

材料種類	製作方式	優點	缺點
南亞華麗板製	18mm或24mm南亞華麗板表面貼合0.8mm美耐板四周2mm自動封邊	<ol style="list-style-type: none"><li>1. 防水、防蛀、抗化學性佳</li><li>2. 表面貼合層不會受潮剝離</li><li>3. 產品使用壽命長外觀與康貝特板極為相似</li><li>4. 價位適中</li></ol>	<ol style="list-style-type: none"><li>1. 較塑合板製價位略高</li></ol>
13mm康貝特板	整體多層三聚氫氨基層	<ol style="list-style-type: none"><li>1. 防水、防蛀、抗化學性佳</li><li>2. 表面貼合層不會受潮剝離</li><li>3. 產品使用壽命長</li></ol>	<ol style="list-style-type: none"><li>1. 價位最高</li></ol>
18mm或24mm塑合板	塑合板表面貼合0.8mm美耐板四周口字型封邊型材封邊	<ol style="list-style-type: none"><li>1. 價位較低</li></ol>	<ol style="list-style-type: none"><li>1. 不防水、易生霉、易蛀</li><li>2. 表面貼合層易受潮剝離</li></ol>

# 浴廁搗擺系列



蹲、坐式馬桶隔間



小便斗隔屏



# 南亞華麗板與木芯板優缺點比較

## 系統家具系列

材料種類	製作方式	優點	缺點
南亞華麗板製	<ol style="list-style-type: none"><li>筒身外露側邊貼合膠布美耐板或美耐皿紙其餘以uv-curing處理</li><li>櫃身門扇可配合經銷商開發之組合門扇降低成本</li></ol>	<ol style="list-style-type: none"><li>防水、防蛀、抗化學性佳</li><li>筒身板面可做防霉菌UV處理</li><li>表面貼合層不會受潮剝離</li><li>產品使用壽命長</li></ol>	<ol style="list-style-type: none"><li>加工需考慮補強肋位置、故須加工經驗值</li></ol>
18mm及24mm木芯板製	木芯板表面均需貼合膠布、美耐板	<ol style="list-style-type: none"><li>實心加工較為無限制</li></ol>	<ol style="list-style-type: none"><li>不防水、易生霉、易蛀</li><li>表面貼合層易受潮剝離</li><li>使用壽命短</li></ol>

# 系統家具系列



推拉門式衣櫃



掀開門式衣櫃

# 系統家具系列



電視矮櫃



電視矮櫃

# 系統家具系列



辦公書桌



牆邊矮櫃

# 系統家具系列



開放式資料櫃



書桌及密閉式資料櫃

# 系統家具系列



書桌及診療洗手檯櫃



書桌及密閉式資料櫃

# 南亞華麗板與傳統板優缺點比較

## OA辦公室隔屏系列

材料種類	製作方式	優點	缺點
南亞華麗板	30mm華麗板表面貼合膠布或美耐皿紙	1. 耐髒可清洗 2. 環保可回收 3. 隔音性佳	1. 價位較蜂巢板製略高
彩鋼板	彩鋼PRESS壓製	1. 耐髒可清洗 2. 環保可回收	1. 隔音性差 2. 價位較蜂巢板製略高
蜂巢板	夾板表面貼合防火布	1. 價位較低	1. 不防水、易生霉、易蛀 2. 表面貼合層易受潮剝離 3. 使用壽命短

# OA辦公室隔屏系列

上層30mm中空發泡板表面  
貼合一般膠布

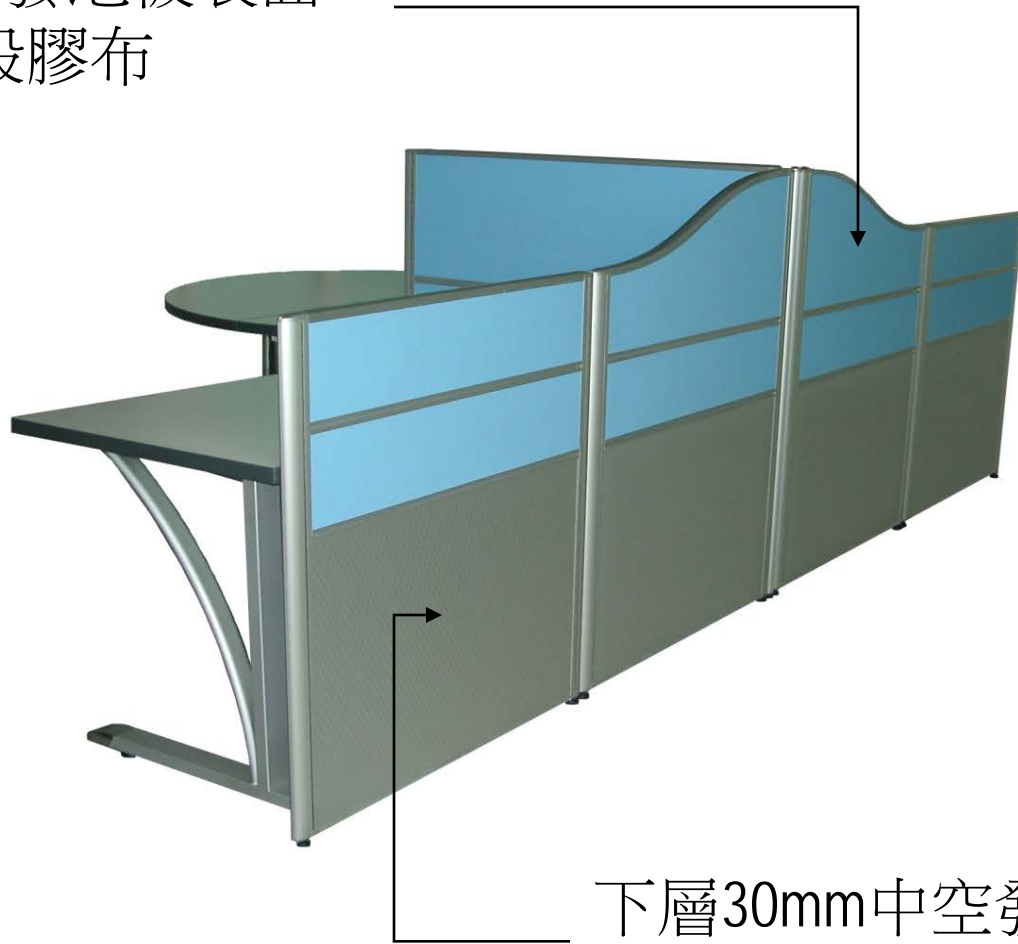

下層30mm中空發泡板表面  
貼合銀色壓紋膠布



# OA辦公室隔屏系列



下層30mm中空發泡板表面  
貼合銀色壓紋膠布

# 南亞華麗板與木芯板優缺點比較

## 醫院、學校系列

材料種類	製作方式	優點	缺點
南亞華麗板製	<ol style="list-style-type: none"><li>筒身外露側邊貼合膠布美耐板或美耐皿紙其餘以uv-curing處理</li><li>櫃身門扇可配合經銷商開發之組合門扇降低成本</li></ol>	<ol style="list-style-type: none"><li>防水、防蛀、抗化學性佳</li><li>筒身板面可做防霉菌UV處理</li><li>表面貼合層不會受潮剝離</li><li>產品使用壽命長</li></ol>	<ol style="list-style-type: none"><li>加工需考慮補強肋位置、故須加工經驗值</li></ol>
18mm及24mm木芯板製	<ol style="list-style-type: none"><li>木芯板表面均需貼合膠布、美耐板</li></ol>	<ol style="list-style-type: none"><li>實心加工較為無限制</li></ol>	<ol style="list-style-type: none"><li>不防水、易生霉、易蛀</li><li>表面貼合層易受潮剝離</li><li>使用壽命短</li></ol>

# 醫院、學校系列



置物櫃



掛號櫃檯

# 醫院、學校系列



資料櫃



牙醫診察室

# 醫院、學校系列



更衣置物櫃



宿舍單元床組

# 南亞華麗板與SMC門優缺點比較

## 浴廁門與房間門系列

材料種類	製作方式	優點	缺點
南亞華麗板製	30mm華麗板上下貼合2mm熱壓成型高比重發泡板	<ol style="list-style-type: none"><li>1. 防水、防蛀、抗化學性佳</li><li>2. 板面可做防霉菌UV處理</li><li>3. 表面貼合層不會受潮剝離</li><li>4. 產品使用壽命長</li><li>5. 環保可回收</li><li>6. 加工容易，無職業傷害</li><li>7. 價格較低</li></ol>	<ol style="list-style-type: none"><li>1. 防火性較差</li></ol>
SMC門	上下約1.2mm玻纖基成板中央灌PU壓合成型	<ol style="list-style-type: none"><li>1. 防水、防蛀、抗化學性佳</li><li>2. 產品使用壽命長</li><li>3. 防火性較高</li></ol>	不可回收加工困難，玻纖易造成職業傷害 價格較高

# 浴廁門、房間門扇系列

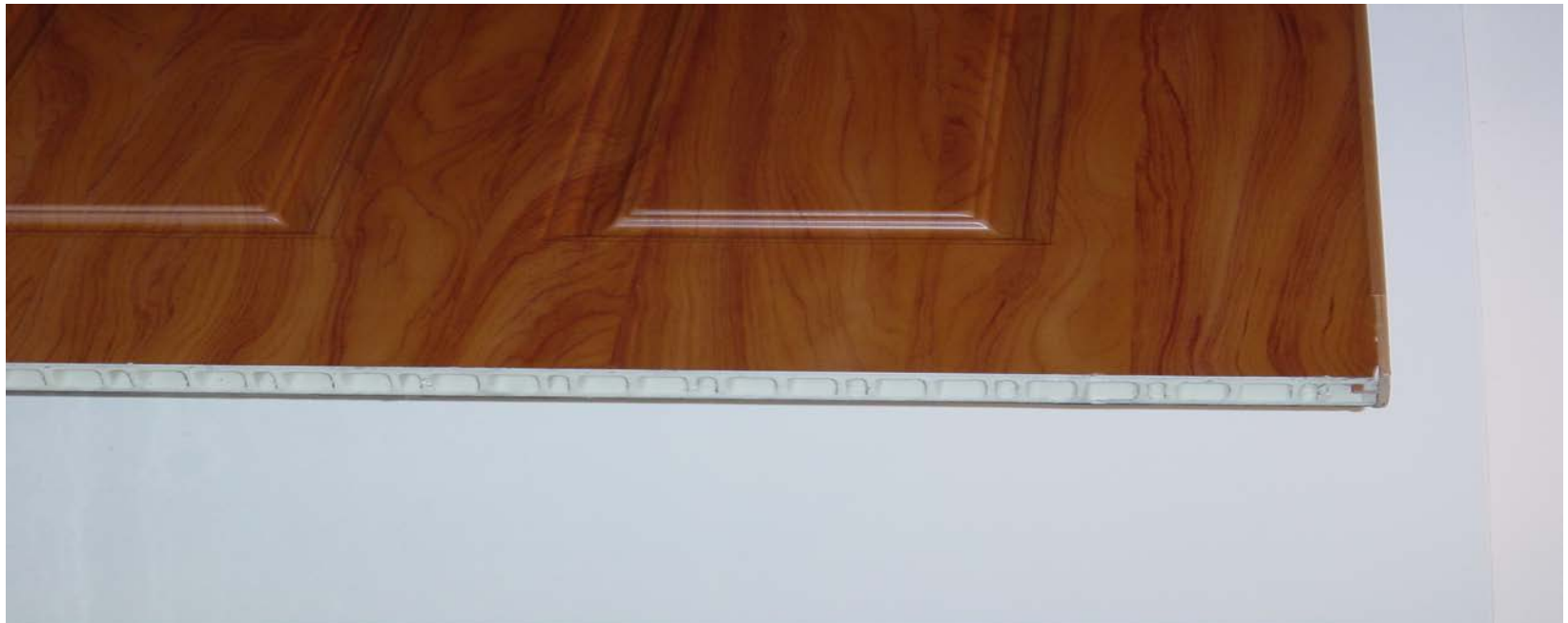
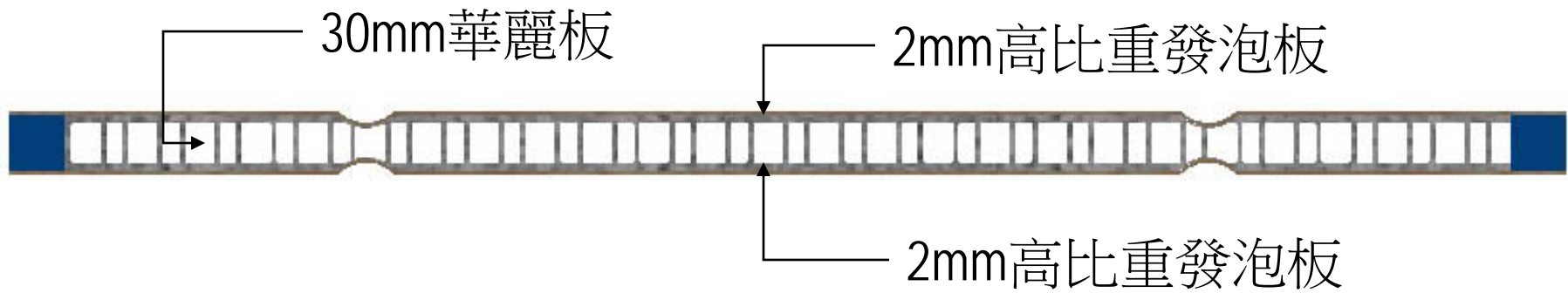



# 浴廁門板系列

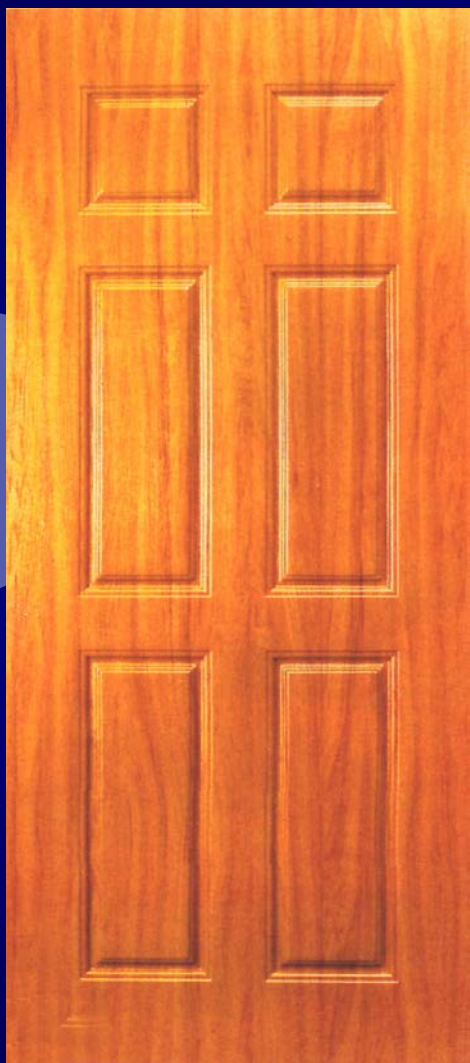

立體房間門

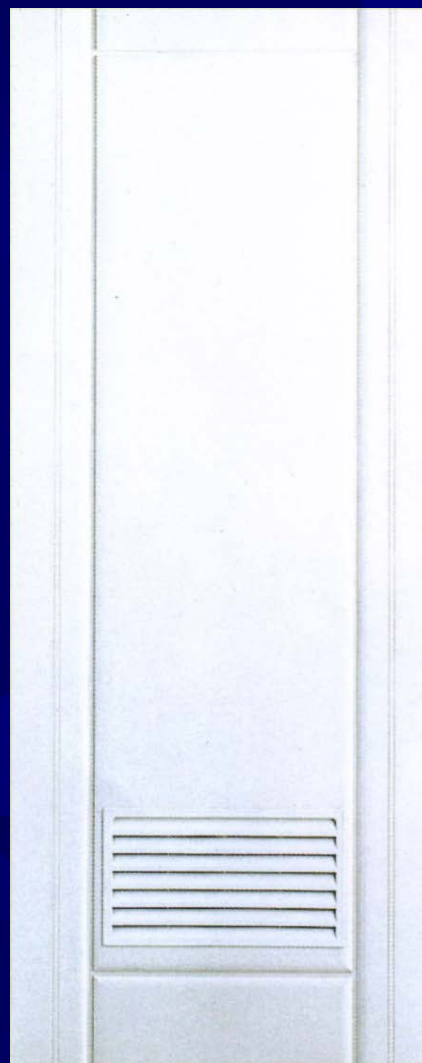

立體浴廁門扇



# DIY浴廁吊櫃



使用情境模擬圖



結構爆炸面

# DIY浴廁吊櫃



基本開放型



透明單開

# DIY浴廁吊櫃



透明雙開型



鏡面單開型



謝

謝

觀

賞

南亞塑膠第三事業部 敬製